

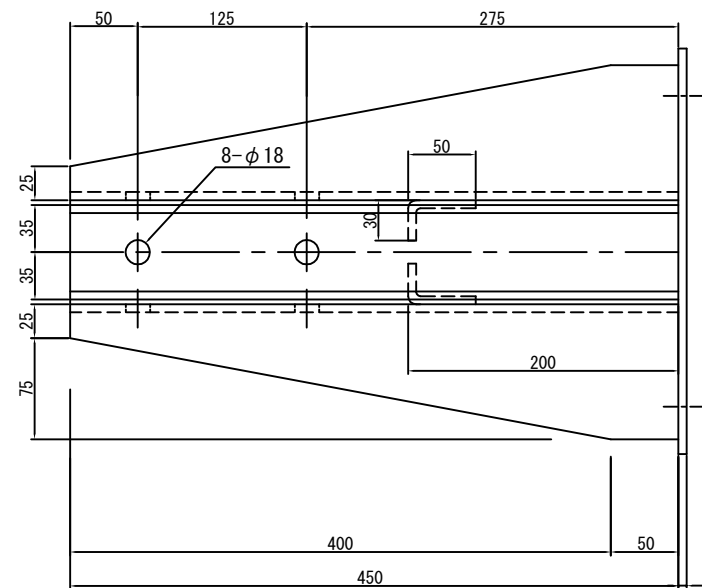

部番	部品名称	個数	材質	備考
1	金物本体	1	SS400	亜鉛鍍金

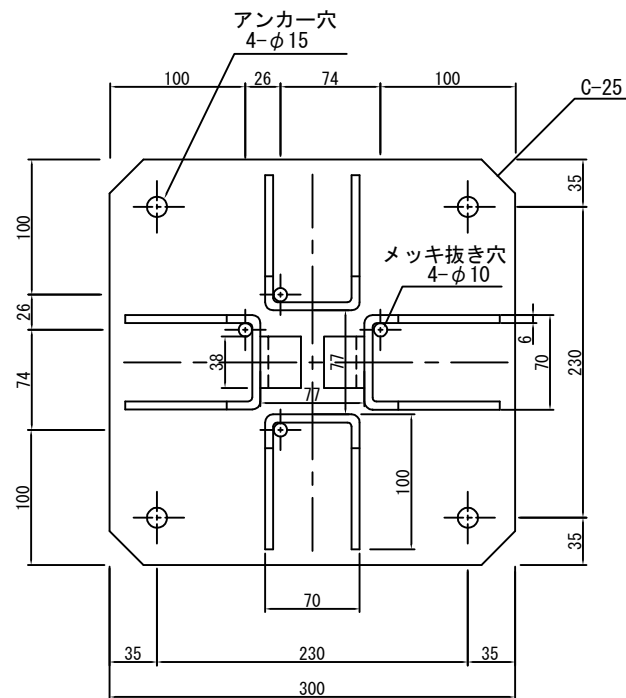
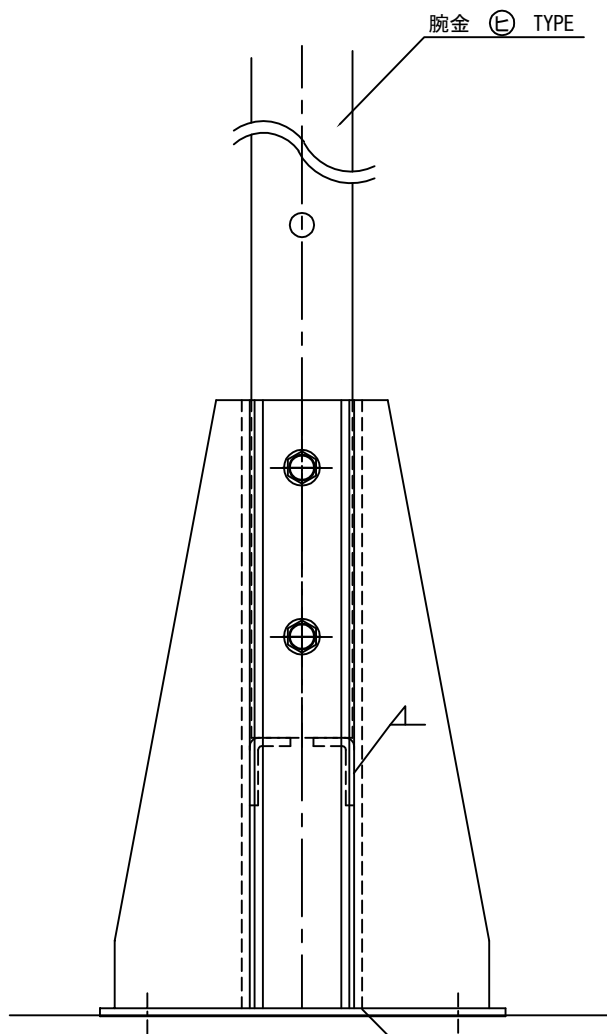

※腕金固定用BTを2本付属  
BT M12x150 (LN40x1ヶ・Nx1ヶ) W2も付属

アンカー M12x70を4本付属 ピン打アンカー 亜鉛メッキ

PLに溶接 但し腕金挿入スペースは溶接を行わない

図名	仕様	承認	検図	設計	製図
腕金垂直支持金物	借室用				
 <b>株式会社 北海道ダイエitteック</b>		尺度	図法 第三角法		図番 D-0016-01
		日付	平成16年05月18日		